

МІНІСТЕРСТВО ОСВІТИ І НАУКИ УКРАЇНИ

Херсонський державний університет

ОСВІТНЬО – ПРОФЕСІЙНА ПРОГРАМА

«Фізична культура і спорт»

Першого (бакалаврського) рівня вищої освіти

за спеціальністю 017 Фізична культура і спорт

галузі знань 01 Освіта / Педагогіка

Кваліфікація: Бакалавр фізичної культури і спорту

ЗАТВЕРДЖЕНО ВЧЕНОЮ РАДОЮ

ХЕРСОНСЬКОГО ДЕРЖАВНОГО

УНІВЕРСИТЕТУ

Голова вченої ради ХДУ

 (Володимир ОЛЕКСЕНКО)

(протокол № 12 від “25” 06 2020 р.)

Освітня програма вводиться в дію з 06.07. 2020 р.

Ректор університету

 (Олександр СПИВАКОВСЬКИЙ)

(наказ № 627-D від “06” 07 2020 р.)



Херсон, 2020 р.

ПЕРЕДМОВА

Освітньо-професійна програма «Фізична культура і спорт» розроблена на основі Стандарту вищої освіти України за спеціальністю 017 Фізична культура і спорт галузі знань 01 Освіта/Педагогіка для першого (бакалаврського) рівня вищої освіти, затвердженого та введеного в дію наказом Міністерства освіти і науки України від 24.04.2019 № 567.

Освітньо-професійна програма «Фізична культура і спорт» з підготовки фахівців за першим (бакалаврським) рівнем вищої освіти розроблена робочою групою у складі:

1. Андреева Регіна Ігорівна – гарант освітньої програми, доцент кафедри медико-біологічних основ фізичного виховання та спорту Херсонського державного університету, кандидат наук з фізичного виховання та спорту, доцент;

2. Стрикаленко Євгеній Андрійович – завідувач кафедри олімпійського та професійного спорту Херсонського державного університету, кандидат наук з фізичного виховання та спорту, доцент;

3. Жосан Ігор Анатолійович – кандидат наук з фізичного виховання та спорту, доцент;

4. Харченко-Баранецька Людмила Леонідівна – кандидат наук з фізичного виховання та спорту, доцент;

5. Шалар Олег Григорович – кандидат педагогічних наук, доцент;

6. Еделєв Олександр Сергійович – кандидат наук з фізичного виховання та спорту, доцент;

7. Голяка Сергій Кіндратович – кандидат біологічних наук, доцент;

8. Чепеляк Олександра Олександрівна – студентка II курсу спеціальності 017 Фізична культура і спорт;

9. Фіщенко Валерія – студентка I курсу спеціальності 017 Фізична культура і спорт.

Рецензії-відгуки зовнішніх стейкхолдерів:

1. **Кан Юрій Борисович** – начальник Херсонського обласного відділення Комітету з фізичного виховання та спорту Міністерства освіти і науки України, Заслужений тренер України, кандидат педагогічних наук, доцент;

2. **Ротонос Сергій Олексійович** – директор комунальної установи «Херсонський обласний центр фізичного здоров'я населення «Спорт для всіх» Херсонської обласної ради.

3. **Пінаєва Наталія Миколаївна** – тренер-викладач з веслування академічного Дитячо-юнацької спортивної школи з веслувальних видів спорту Херсонської обласної ради, випускниця факультету 2012 року спеціальності «Спорт».

1. Профіль освітньо-професійної програми «Фізична культура і спорт» зі спеціальності 017 Фізична культура і спорт

1 – Загальна інформація	
Повна назва вищого навчального закладу та структурного підрозділу	Херсонський державний університет. Факультет фізичного виховання та спорту.
Ступінь вищої освіти та назва кваліфікації мовою оригіналу	Бакалавр фізичної культури і спорту.
Офіційна назва освітньої програми	Освітньо-професійна програма «Фізична культура і спорт» першого (бакалаврського) рівня вищої освіти.
Тип диплому та обсяг освітньої програми	Диплом бакалавра, одиничний, 240 кредитів ЄКТС, термін навчання: <ul style="list-style-type: none"> ✓ на базі повної загальної середньої освіти – 3 роки 10 місяців; ✓ на базі ступеня «молодший бакалавр» (освітньо-кваліфікаційного рівня «молодший спеціаліст»): <ul style="list-style-type: none"> – 1 рік 10 місяців з перезарахуванням 120 кредитів ЄКТС, отриманих в межах попередньої освітньої програми підготовки молодшого бакалавра (молодшого спеціаліста) за спеціальністю 017 Фізична культура і спорт; – 2 роки 10 місяців з перезарахуванням 60 кредитів ЄКТС, отриманих в межах попередньої освітньої програми підготовки молодшого бакалавра (молодшого спеціаліста) за іншою спеціальністю.
Наявність акредитації	Умовна (відкладена) акредитація згідно рішення НАЗЯВО за наслідками розгляду акредитаційної справи від 16.06.2020 року, протокол №11 (28)
Цикл/рівень	НРК України – 6 рівень, FQ-ЕНЕА – перший цикл, EQF-LLL – 6 рівень.
Передумови	Наявність повної загальної середньої освіти або ступеня «молодший бакалавр» (освітньо-кваліфікаційного рівня «молодший спеціаліст») або ступеня «бакалавр» або освітньо-кваліфікаційного рівня «спеціаліст» з іншої спеціальності.
Мова(и) викладання	українська
Термін дії освітньої програми	1 рік
Інтернет-адреса постійного розміщення опису освітньої програми	http://www.kspu.edu/About/Faculty/FPhysicalEduSport/ChairOlympicProfSport.aspx

2 – Мета освітньої програми

Формування у фахівців здатності розв'язувати складні спеціалізовані задачі та практичні проблеми в процесі професійної діяльності у сфері фізичної культури і спорту, що передбачає застосування відповідних теорій та методів і характеризується комплексністю та невизначеністю умов.

3 – Характеристика освітньої програми

Предметна область
(галузь знань,
спеціальність,
спеціалізація (за
наявності))

Галузь знань 01 Освіта / Педагогіка

Спеціальність 017 Фізична культура і спорт

Оволодіння здобувачами вищої освіти специфікою предметної області освітньо-професійної програми «Фізична культура і спорт» передбачає забезпечення рухової активності людей з метою їх гармонійного, передусім фізичного розвитку та ведення здорового способу життя; уніфіковане порівняння досягнень людей у фізичній, інтелектуальній та інших видах підготовленості шляхом проведення спортивних змагань та відповідної підготовки до них.

Об'єкти вивчення та діяльності: сфера фізичної культури і спорту

Цілі навчання: підготовка фахівців, здатних розв'язувати складні спеціалізовані завдання та практичні проблеми, що характеризується комплексністю та невизначеністю умов, під час професійної діяльності у сфері фізичної культури і спорту або у процесі навчання.

Теоретичний зміст предметної області: парадигми, концепції, теорії фізичної культури і спорту; соціально-гуманітарні науки; педагогіка і психологія; основи анатомії, фізіології, біохімії, гігієни, спортивної медицини; загальна теорія здоров'я, здорового способу життя. Теоретичний зміст предметної області передбачає: знання з соціально-гуманітарних, фундаментальних та дисциплін професійної підготовки в обов'язку, необхідному для вирішення професійно-прикладних та дослідницьких завдань; загальних теорій та сучасних концепцій фізичної культури і спорту; знання законодавчих актів і нормативних документів; знання комунікацій у професійній сфері та основ ділового спілкування, навички навчання, виховання та соціалізації особистості.

Орієнтація освітньої програми	Освітньо-професійна програма, прикладна. Освітньо-професійна програма орієнтована на залучення різних груп населення до занять фізичною культурою і спортом; спортивного та кондиційного тренування і фізкультурно-спортивної реабілітації; профілактику захворювань та травматизму, надання долікарської допомоги, ведення здорового способу життя; організацію та проведення фізкультурно-оздоровчих та спортивних заходів; управління суб'єктами сфери фізичної культури і спорту. Акцент на реалізацію навчально-тренувального процесу в умовах спеціалізованих дитячо-юнацьких, спортивно-педагогічних, рекреаційних та фітнес закладах.
Основний фокус освітньої програми та спеціалізації	Підготовка фахівців ступеня вищої освіти «бакалавр», здатних до педагогічної та професійної діяльності в галузі фізичної культури та спорту.
Особливості програми	Освітньо-професійна програма передбачає інтеграцію фахової підготовки в галузі фізичної культури та спорту. Програма базується на сучасних наукових відомостях про теорію та методіку спортивного тренування, шляхах та проблемах організації та забезпечення тренувальної та змагальної діяльності спортсменів, традиційних і інноваційних підходах до їх вирішення. Програма містить два види практик: навчальну та виробничу у позашкільних закладах спортивного профілю. Програма передбачає участь у міжнародній мобільності здобувачів вищої освіти. Освітньо-професійна програма передбачає реалізацію права здобувачів вищої освіти на індивідуальну траєкторію навчання та вільний вибір навчальних дисциплін.
4 – Придатність випускників до працевлаштування та подальшого навчання	
Придатність до працевлаштування	Після закінчення навчання за освітньо-професійною програмою «Фізична культура і спорт» випускник здатен виконувати зазначену в ДК 003:2010 професійну роботу і може займати відповідну первинну посаду: 3475 – Тренер з виду спорту (федерації, збірної чи клубної команди, спортивної школи і т. ін.); 3475 – Тренер-викладач з виду спорту (спортивної школи, секції); 3475 – Інструктор-методист спортивної школи; 3475 – Інструктор-методист тренажерного комплексу (залу); 3414 – Інструктор оздоровчо-спортивного туризму (за

	<p>видами туризму); 3475 – Інструктор із стройової та фізичної підготовки; 3475 – Інструктор-методист з фізичної культури та спорту; 3475 – Спортсмен-інструктор; 3475 – Спортсмен-інструктор збірної команди України.</p>
Подальше навчання	<p>Можливість продовження навчання на другому (магістерському) рівні вищої освіти / 7 кваліфікаційний рівень НРК; набуття освітніх і професійних кваліфікацій за іншими спеціальностями та/або спеціалізаціями в системі післядипломної освіти.</p>
5 – Викладання та оцінювання	
Викладання та навчання	<p>Студентоцентроване навчання, технології проблемного і диференційованого навчання, технології інтенсифікації та індивідуалізації навчання, технології програмованого навчання, інформаційні технології, технології дистанційного навчання, технології розвивального навчання, кредитно-трансферна накопичувальна система організації навчання, самонавчання, навчання на основі досліджень.</p> <p>Методи, методики та технології: загальнонаукові методи пізнання та дослідницької діяльності; спостереження, опитування, тестування та вимірювання у фізичній культурі і спорті; словесні, наочні та практичні методи фізичного виховання та спортивної підготовки; технології організації та проведення фізкультурно-оздоровчих та спортивних заходів; надання долікарської допомоги; інформаційно-комунікаційні технології.</p> <p>Викладання проводиться у вигляді: лекцій, мультимедійних лекцій, інтерактивних лекцій, семінарів, практичних занять, лабораторних робіт, самостійного навчання, практичної підготовки, консультацій з професорсько-викладацьким складом.</p>
Оцінювання	<p>Оцінювання навчальних досягнень здійснюється в умовах кредитно-трансферної накопичувальної системи організації освітнього процесу за 100-бальною (рейтинговою) шкалою, шкалою ЄКТС (ECTS), національною шкалою («відмінно», «добре», «задовільно», «незадовільно», «зараховано», «не зараховано»). Види контролю: поточний, підсумковий, семестровий, самоконтроль, атестація здобувачів вищої освіти. Методи оцінювання: усні та письмові іспити, заліки, тестові завдання, в тому числі комп'ютерне тестування, презентації, захист курсових робіт, звітів з практик.</p>

6 – Програмні компетентності	
Інтегральна компетентність	Здатність розв'язувати складні спеціалізовані завдання та практичні проблеми у сфері фізичної культури і спорту або у процесі навчання, що передбачає застосування теорій та методів наук з фізичного виховання і спорту, та характеризується комплексністю та невизначеністю умов.
Загальні компетентності (ЗК)	<ol style="list-style-type: none"> 1. Здатність вчитися та оволодівати сучасними знаннями. 2. Здатність реалізовувати свої права і обов'язки як члена суспільства, усвідомлювати цінності громадянського (демократичного) суспільства та необхідність його сталого розвитку, верховенства права, прав і свобод людини і громадянина в Україні. 3. Здатність зберігати та примножувати моральні, культурні, наукові цінності і примножувати досягнення суспільства на основі розуміння історії та закономірностей розвитку предметної області, її місця у загальній системі знань про природу і суспільство та у розвитку суспільства, техніки і технологій. 4. Здатність працювати в команді. 5. Здатність планувати та управляти часом. 6. Здатність спілкуватися державною мовою як усно, так і письмово. 7. Здатність спілкуватися іноземною мовою. 8. Навички використання інформаційних і комунікаційних технологій. 9. Навички міжособистісної взаємодії. 10. Здатність бути критичним і самокритичним. 11. Здатність діяти на основі етичних міркувань (мотивів). 12. Здатність застосовувати знання у практичних ситуаціях.
Спеціальні (фахові, предметні) компетентності (СК)	<ol style="list-style-type: none"> 1. Здатність забезпечувати формування фізичної культури особистості. 2. Здатність проводити тренування та супроводження участі спортсменів у змаганнях. 3. Здатність до організації оздоровчо-рекреаційної рухової активності різних груп населення. 4. Здатність визначати заходи з фізкультурно-спортивної реабілітації та форми адаптивного спорту для осіб, що їх потребують. 5. Здатність зміцнювати здоров'я людини шляхом використання рухової активності, раціонального

	<p>харчування та інших чинників здорового способу життя.</p> <ol style="list-style-type: none"> 6. Здатність до розуміння ретроспективи формування сфери фізичної культури і спорту. 7. Здатність застосовувати знання про будову та функціонування організму людини. 8. Здатність проводити біомеханічний аналіз рухових дій людини. 9. Здатність надавати долікарську допомогу під час виникнення невідкладних станів. 10. Здатність здійснювати навчання, виховання та соціалізацію людини у сфері фізичної культури і спорту, застосовуючи різні педагогічні методи та прийоми. 11. Здатність аналізувати прояви психіки людини під час занять фізичною культурою і спортом. 12. Здатність використовувати спортивні споруди, спеціальне обладнання та інвентар. 13. Здатність застосовувати сучасні технології управління суб'єктами сфери фізичної культури і спорту. 14. Здатність до безперервного професійного розвитку.
--	--

7 – Програмні результати навчання (ПРН)

<ol style="list-style-type: none"> 1. Здійснювати аналіз суспільних процесів у сфері фізичної культури і спорту, демонструвати власне бачення шляхів розв'язання існуючих проблем. 2. Спілкуватися українською та іноземною мовами у професійному середовищі, володіти фаховою термінологією та професійним дискурсом, дотримуватися етики ділового спілкування. 3. Уміти обробляти дані з використанням сучасних інформаційних та комунікаційних технологій. 4. Показувати навички самостійної роботи, демонструвати критичне та самокритичне мислення. 5. Засвоювати нову фахову інформацію, оцінювати й представляти власний досвід, аналізувати й застосовувати досвід колег. 6. Мати базові знання з проведення досліджень проблем фізичної культури і спорту, підготовки та оформлення наукової праці. 7. Здійснювати навчання руховим діям та розвиток рухових якостей людини в умовах різних форм організації занять фізичними вправами. 8. Здійснювати заходи з підготовки спортсменів, організації й проведення спортивних змагань. 9. Демонструвати готовність до зміцнення особистого та громадського здоров'я шляхом використання рухової активності людини та інших чинників здорового способу життя, проведення роз'яснювальної роботи серед різних груп населення. 10. Оцінювати рухову активність людини та її фізичний стан, складати та
--

реалізовувати програми кондиційного тренування, організовувати та проводити фізкультурно-оздоровчі заходи.

11. Обґрунтовувати вибір заходів з фізкультурно-спортивної реабілітації та адаптивного спорту.
12. Аналізувати процеси становлення та розвитку різних напрямів спорту, олімпійського руху та олімпійської освіти на міжнародному та національному рівнях.
13. Використовувати засвоєнні уміння і навички занять популярними видами рухової активності оздоровчої спрямованості.
14. Застосовувати у професійній діяльності знання анатомічних, фізіологічних, біохімічних, біомеханічних та гігієнічних аспектів занять фізичною культурою і спортом.
15. Визначати функціональний стан організму людини та обґрунтовувати вибір засобів профілактики перенапруження систем організму осіб, які займаються фізичною культурою і спортом.
16. Надавати долікарську медичну допомогу при невідкладних станах та патологічних процесах в організмі людини.
17. Знати та розуміти сутність, принципи, методи, форми та організацію процесу навчання і виховання людини.
18. Аналізувати психічні процеси, стани та властивості людини під час занять фізичною культурою і спортом.
19. Аргументувати управлінські рішення для вирішення проблем, які виникають в роботі суб'єктів фізичної культури і спорту; мати навички лідерства.
20. Використовувати нормативні та правові акти, що регламентують професійну діяльність.
21. Застосовувати набуті теоретичні знання для розв'язання практичних завдань та змістовно інтерпретувати отримані результати.

8 – Ресурсне забезпечення реалізації програми

Кадрове забезпечення

Науково-педагогічні працівники, які здійснюють освітній процес з реалізації програми, відповідають кадровим вимогам, що передбачені Ліцензійними умовами провадження освітньої діяльності у сфері вищої та післядипломної освіти для осіб з вищою освітою.

На кафедрі олімпійського та професійного спорту, що є випусковою кафедрою для спеціальності 017 Фізична культура і спорт працює 8 висококваліфікованих фахівців, з них за сумісництвом 3 науково-педагогічні працівники. Серед всіх науково-педагогічних працівників 4 кандидати наук з фізичного виховання та спорту, 2 кандидати педагогічних наук (один з яких Заслужений тренер України, сумісник), 1 доктор наук з фізичного виховання та спорту (сумісник), 1 викладач (Майстер спорту України, сумісник).

До реалізації компонентів освітньо-професійної програми залучені також викладачі інших кафедр, які працюють за основним місцем роботи.

	<p>Викладачі, які забезпечують реалізацію даної програми мають відповідну базову освіту, необхідну кількість публікацій у виданнях Scopus, Web of Science, фахових виданнях. Всі науково-педагогічні працівники, відповідно до укладених графіків проходять підвищення кваліфікації у ЗВО.</p>
<p>Матеріально-технічне забезпечення</p>	<p>З метою забезпечення якісної підготовки фахівців та набуття здобувачами вищої освіти спеціальних, фахових компетентностей використовується: 3 спортивних зали: спортивно-ігровий, гімнастичний із облаштуванням зони «Скеледром» та тренажерний; сучасний спортивний плавальний басейн; навчально-тренувальний центр, багатофункціональний відкритий спортивний майданчик, відкритий спортивний комплекс для воркауту; комп'ютерні класи, науково-дослідна лабораторія, спеціалізовані лабораторії та кабінети.</p> <p>У наявності фізкультурно-спортивне спорядження, обладнання, інвентар; технічні засоби навчання; сучасні прилади для тренування та контролю функціонального стану систем організму.</p>
<p>Інформаційне та навчально-методичне забезпечення</p>	<p>На основі стандарту вищої освіти за спеціальністю 017 «Фізична культура і спорт» для першого (бакалаврського) рівня вищої освіти, викладачами кафедр, розроблені навчальні програми та силабуси освітніх компонент/навчальних дисциплін. До кожної освітньої компоненти складено навчально-методичні комплекси дисциплін, у складі яких: навчальна програма дисципліни; силабус; анотації лекцій; плани семінарських, практичних або лабораторних занять та їх методичне забезпечення; дидактичне забезпечення та методичні рекомендації самостійної роботи; питання та тестові завдання до поточного та семестрового контролю знань; перелік основної та додаткової літератури, Інтернет ресурсів; критерії оцінювання до кожного виду навчальної діяльності; перелік засобів діагностики навчальних досягнень та технічних засобів навчання; інформаційне забезпечення навчальними підручниками з кожної освітньої компоненти. Більшість освітніх компонент забезпечені інформаційними засобами навчання. Ресурс забезпечення освітнього процесу у вигляді електронних освітніх компонентів здійснюється на електронній платформі KSU Online: http://ksuonline.kspu.edu/course/index.php?categoryid=106. Надається відкритий доступ до електронного архіву-репозитарію ХДУ eKhSUIR: http://ekhsuir.kspu.edu/. Всього для спеціальності 017 Фізична культура і спорт</p>

	першого (бакалаврського) рівня вищої освіти наявні: 4475 примірників навчально-методичної літератури, з них державною мовою видання – 3733. Загальний відсоток інформаційного забезпечення державною мовою видання – 83,42 %.
9 – Академічна мобільність	
Національна кредитна мобільність	Національна кредитна мобільність передбачає можливість навчання за кредитно-трансферною системою з обсягом 1 кредиту ЄКТС 30 годин, а також можливість навчання та стажування у ЗВО-партнерах.
Міжнародна кредитна мобільність	Міжнародна кредитна мобільність забезпечується в межах угоди про академічне співробітництво між Херсонським державним університетом та Університетом економіки в Бидгощі (Wyższa Szkoła Gospodarki (WSG) w Bydgoszczy) (Республіка Польща) 2017 року. Згідно даної угоди сторони передбачають: забезпечення мобільності здобувачів вищої освіти, ведення спільної дослідної і/або дидактичної роботи, спільне проведення конференцій, участь у Європейських програмах на партнерських засадах, обмін досвідом в організації дидактичного процесу та навчальними планами галузі фізичної культури і спорту; виконання спільних дослідних проєктів; розробка, організація та здійснення програм подвійних дипломів.
Навчання іноземних здобувачів вищої освіти	Навчання іноземних здобувачів вищої освіти здійснюється у межах ліцензованого обсягу спеціальності за умови акредитації освітньої програми. Вступ іноземних здобувачів вищої освіти здійснюється на підставі Правил прийому на поточний навчальний рік.

2. Перелік компонент освітньо-професійної програми та їх логічна послідовність

2.1. Перелік компонент ОП

Код н/д	Компоненти освітньої програми (навчальні дисципліни, курсові проекти (роботи), практики, атестація здобувачів вищої освіти)	Кількість кредитів	Форма підсумк. контролю
1	2	3	4
Обов'язкові компоненти ОП			
Цикл загальної підготовки			
ОК 1	Практична філософія	5	екзамен
ОК 2	Історія України та української культури	3	Диф.залик
ОК 3	Українська мова (за професійним спрямуванням)	3	Диф.залик
ОК 4	Іноземна мова	5	Диф.залик
ОК 5	Безпека життєдіяльності (безпека життєдіяльності, основи охорони праці та цивільний захист) та екологічна безпека	3	Диф.залик
Цикл професійної підготовки			
ОК 6	Сучасні інформаційні технології в професійній діяльності	3	Диф.залик
ОК 7	Спортивна педагогіка	6	екзамен
ОК 8	Спортивна психологія	7	екзамен
ОК 9	Академічна доброчесність	3	Диф.залик
ОК 10	Анатомія людини з основами динамічної морфології	9	екзамен
ОК 11	Біохімія та біохімія спорту	3	Диф.залик
ОК 12	Фізіологія людини	4,5	екзамен
ОК 13	Фізіологія спорту і рухової активності	5	екзамен
ОК 14	Спортивна медицина	3	екзамен
ОК 15	Вступ до спеціальності	3	Диф.залик
ОК 16	Легка атлетика з методикою викладання	10	екзамен
ОК 17	Гімнастика з методикою викладання	8	екзамен
ОК 18	Спортивні ігри з методикою викладання	17	екзамен
ОК 19	Історія фізичної культури	4	екзамен
ОК 20	Теорія та методика фізичного виховання	3	екзамен
ОК 21	Рухливі та рекреаційні ігри	4	Диф.залик
ОК 22	Плавання з методикою викладання	5	Диф.залик
ОК 23	Біомеханіка і основи метрології	4	Диф.залик
ОК 24	Теорія та методика спортивного тренування	9	екзамен
ОК 25	Загальна теорія здоров'я та основи здорового способу життя	3	Диф.залик
ОК 26	Технології оздоровчо-рекреаційної рухової активності	3	Диф.залик

ОК 27	Організаційно-методичні основи фізичної культури різних груп населення та масового спорту	3	Диф.залік
ОК 28	Теоретичні основи адаптивного спорту	3	Диф.залік
ОК 29	Теорія та методика обраного виду спорту	3	Диф.залік
ОК 30	Управління фізичною культурою і спортом	3	екзамен
ОК 31	Олімпійський та професійний спорт	4	екзамен
ОК 32	Курсові роботи з фахових дисциплін	4,5	Диф.залік
ОК 33	Навчальна практика	7,5	Диф.залік
ОК 34	Виробнича практика	12	Диф.залік
ОК 35	Підготовка до атестації та атестація здобувачів вищої освіти	4,5	екзамен
Загальний обсяг обов'язкових компонент:		180	
Вибіркові компоненти ОП *			
Цикл загальної підготовки			
ВК 1	Дисципліна вільного вибору студента 1	4	Диф.залік
ВК 2	Дисципліна вільного вибору студента 2	3	Диф.залік
ВК 3	Дисципліна вільного вибору студента 3	3	Диф.залік
Цикл професійної підготовки			
ВК 4	Дисципліна вільного вибору студента 4	5	Диф.залік
ВК 5	Дисципліна вільного вибору студента 5	5	Диф.залік
ВК 6	Дисципліна вільного вибору студента 6	5	Диф.залік
ВК 7	Дисципліна вільного вибору студента 7	5	Диф.залік
ВК 8	Дисципліна вільного вибору студента 8	5	Диф.залік
ВК 9	Дисципліна вільного вибору студента 9	5	Диф.залік
ВК 10	Дисципліна вільного вибору студента 10	5	Диф.залік
ВК 11	Дисципліна вільного вибору студента 11	5	Диф.залік
ВК 12	Дисципліна вільного вибору студента 12	5	Диф.залік
ВК 13	Дисципліна вільного вибору студента 13	5	Диф.залік
Загальний обсяг вибірових компонент:		60	
ЗАГАЛЬНИЙ ОБСЯГ ОСВІТНЬОЇ ПРОГРАМИ		240	

***Перелік дисциплін вільного вибору студента подано в Додатку А.**

2.3. Структурно-логічна схема ОП

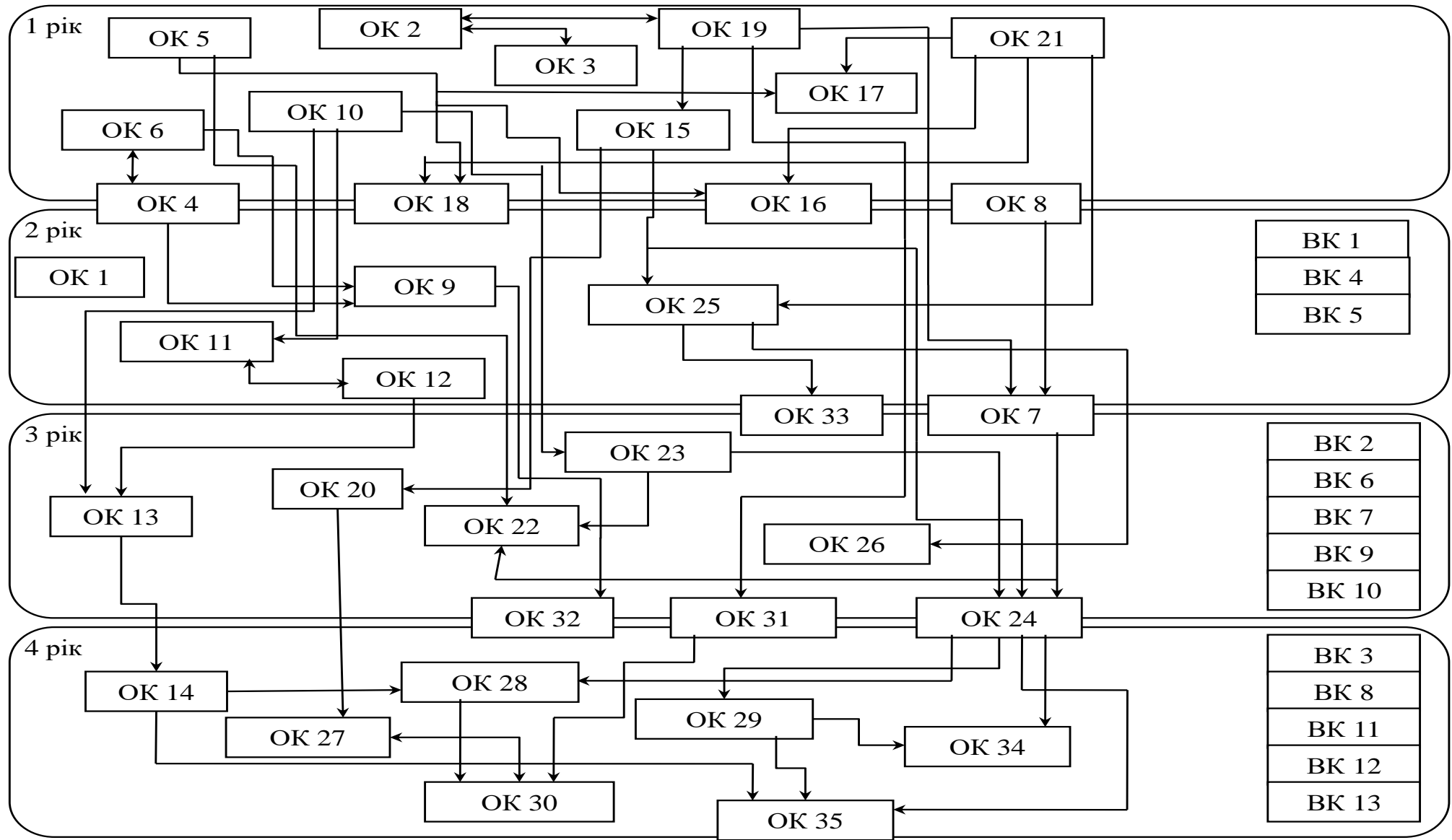

3. **Форми атестації здобувачів вищої освіти**

Форма атестації здобувачів вищої освіти	Атестація випускника освітньо-професійної програми «Фізична культура і спорт» спеціальності 017 Фізична культура і спорт проводиться у формі комплексного іспиту (з теорії та методики спортивного тренування і фізіології людини) та завершується видачею документу встановленого зразка про присудження йому ступеня бакалавр із присвоєнням кваліфікації: Бакалавр фізичної культури і спорту. Атестація здобувачів вищої освіти здійснюється публічно та відкрито.
Вимоги до атестаційного екзамену	Атестаційний екзамен має оцінити рівень досягнення результатів навчання, визначеним цим стандартом та освітньою програмою.

4.1. Матриця відповідності програмних компетентностей компонентам освітньої програми

	ОК 1	ОК 2	ОК 3	ОК 4	ОК 5	ОК 6	ОК 7	ОК 8	ОК 9	ОК 10	ОК 11	ОК 12	ОК 13	ОК 14	ОК 15	ОК 16	ОК 17	ОК 18	ОК 19	ОК 20	ОК 21	ОК 22	ОК 23	ОК 24	ОК 25	ОК 26	ОК 27	ОК 28	ОК 29	ОК 30	ОК 31	ОК 32	ОК 33	ОК 34	ОК 35	
ІК	+	+	+	+	+	+	+	+	+	+	+	+	+	+	+	+	+	+	+	+	+	+	+	+	+	+	+	+	+	+	+	+	+	+	+	
ЗК 1	+	+	+	+	+	+	+	+	+	+	+	+	+	+	+	+	+	+	+	+	+	+	+	+	+	+	+	+	+	+	+	+	+	+	+	
ЗК 2	+	+			+				+																											
ЗК 3		+	+	+	+	+									+				+																	
ЗК 4							+	+																										+	+	+
ЗК 5																				+				+											+	+
ЗК 6	+	+	+		+	+	+	+	+	+	+	+	+	+	+	+	+	+	+	+	+	+	+	+	+	+	+	+	+	+	+	+	+	+	+	+
ЗК 7				+																																
ЗК 8			+	+		+	+	+	+			+	+																			+	+	+	+	+
ЗК 9			+	+		+	+	+																									+	+	+	+
ЗК 10								+	+																								+	+	+	+
ЗК 11	+						+																									+	+	+	+	+
ЗК 12					+					+	+	+	+	+	+	+	+	+			+	+	+	+	+	+	+	+		+			+	+		
СК 1							+								+						+					+							+		+	
СК 2					+																				+					+						+
СК 3																						+					+									
СК 4														+														+	+							
СК 5																										+	+									
СК 6																				+							+	+								
СК 7										+		+	+														+	+			+	+	+			
СК 8																									+											
СК 9					+									+																						
СК 10							+								+	+	+	+		+	+	+			+			+		+		+				
СК 11								+					+			+	+	+			+	+	+			+				+						
СК 12					+											+	+	+				+	+				+						+	+	+	
СК 13						+																			+					+				+	+	+
СК 14			+	+					+																+	+	+			+	+	+	+	+	+	+

Продовження матриці відповідності програмних компетентностей компонентам освітньої програми

	БК 1	БК 2	БК 3	БК 4.1	БК 4.2	БК 4.3	БК 5.1	БК 5.2	БК 5.3	БК 6.1	БК 6.2	БК 6.3	БК 7.1	БК 7.2	БК 7.3	БК 8.1	БК 8.2	БК 8.3	БК 9.1	БК 9.2	БК 9.3	БК 10.1	БК 10.2	БК 10.3	БК 11.1	БК 11.2	БК 11.3	БК 12.1	БК 12.2	БК 13.1	БК 13.2	
ІК	+	+	+	+	+	+	+	+	+	+	+	+	+	+	+	+	+	+	+	+	+	+	+	+	+	+	+	+	+	+	+	+
ЗК 1	+	+	+	+	+	+	+	+	+	+	+	+	+	+	+	+	+	+	+	+	+	+	+	+	+	+	+	+	+	+	+	+
ЗК 2	+	+	+	+	+	+	+	+	+	+	+	+	+	+	+	+	+	+	+	+	+	+	+	+	+	+	+	+	+	+	+	+
ЗК 3	+																															
ЗК 4				+			+			+		+	+										+									
ЗК 5						+																										
ЗК 6	+			+	+	+	+	+	+	+	+	+	+	+	+	+	+	+	+	+	+	+	+	+	+	+	+	+	+	+	+	+
ЗК 7																																
ЗК 8												+																				+
ЗК 9				+		+	+	+		+			+								+		+									
ЗК 10				+	+	+	+	+	+	+	+	+	+	+					+	+	+	+	+	+								
ЗК 11																																
ЗК 12				+	+	+	+	+	+	+	+	+	+	+	+		+	+	+	+	+	+	+	+	+	+	+					
СК 1											+					+								+						+		
СК 2				+	+	+	+	+		+	+		+	+	+				+	+	+	+	+	+	+							
СК 3																																
СК 4																		+								+	+					
СК 5								+			+													+								
СК 6																													+	+		+
СК 7																										+	+	+				
СК 8																																+
СК 9								+										+														
СК 10				+	+	+	+	+		+	+		+	+	+	+			+	+	+	+	+	+	+							
СК 11									+			+				+																
СК 12				+	+	+	+	+		+	+		+	+	+			+	+	+	+	+	+	+	+							
СК 13																															+	
СК 14				+	+	+	+	+	+	+	+	+	+	+	+	+				+	+	+	+	+	+					+		

**5.1. Матриця забезпечення програмних результатів навчання (ПРН)
відповідним компонентам освітньої програми**

	ОК 1	ОК 2	ОК 3	ОК 4	ОК 5	ОК 6	ОК 7	ОК 8	ОК 9	ОК 10	ОК 11	ОК 12	ОК 13	ОК 14	ОК 15	ОК 16	ОК 17	ОК 18	ОК 19	ОК 20	ОК 21	ОК 22	ОК 23	ОК 24	ОК 25	ОК 26	ОК 27	ОК 28	ОК 29	ОК 30	ОК 31	ОК 32	ОК 33	ОК 34	ОК 35	
ПРН 1															+				+									+		+	+			+		
ПРН 2	+	+	+	+	+	+	+	+	+	+	+	+	+	+	+	+	+	+	+	+	+	+	+	+	+	+	+	+	+	+	+	+	+	+	+	
ПРН 3						+			+														+	+				+	+	+		+	+			
ПРН 4	+	+					+	+																								+		+	+	
ПРН 5							+								+																+		+	+		
ПРН 6								+	+					+									+									+				
ПРН 7							+	+		+				+		+	+	+	+	+	+	+	+	+		+		+	+							
ПРН 8					+		+	+								+	+	+				+		+					+							
ПРН 9																									+	+	+									
ПРН 10												+		+									+		+	+	+						+	+		
ПРН 11													+	+														+								
ПРН 12																			+												+					
ПРН 13																										+	+	+					+	+		
ПРН 14										+	+	+	+										+	+	+				+					+	+	
ПРН 15													+	+							+	+		+				+	+							
ПРН 16					+									+																						
ПРН 17							+													+																
ПРН 18								+				+	+																							
ПРН 19																																				
ПРН 20					+										+	+	+	+				+		+				+	+	+	+	+		+	+	
ПРН 21					+				+							+	+	+		+	+	+	+	+		+	+	+	+	+		+	+	+	+	+

Перелік дисциплін вільного вибору студента

Дисципліна вільного вибору студента 1:

відповідно електронного каталогу ХДУ, що оновлюється кожного року

Дисципліна вільного вибору студента 2:

відповідно електронного каталогу ХДУ, що оновлюється кожного року

Дисципліна вільного вибору студента 3:

відповідно електронного каталогу ХДУ, що оновлюється кожного року

Дисципліна вільного вибору студента 4:

1. Практикум зі стрітболу
2. Практикум з силових видів спорту
3. Практикум зі спортивного туризму

Дисципліна вільного вибору студента 5:

1. Практикум з футзалу
2. Практикум з оздоровчого та прикладного плавання
3. Практикум зі спортивного покеру

Дисципліна вільного вибору студента 6:

1. Практикум з пляжного волейболу
2. Практикум із сучасних видів фітнесу
3. Практикум з кіберспорту

Дисципліна вільного вибору студента 7:

1. Спортивно-педагогічне удосконалення з футзалу
2. Спортивно-педагогічне удосконалення зі спортивного плавання
3. Спортивно-педагогічне удосконалення з силових видів спорту

Дисципліна вільного вибору студента 8:

1. Педагогічна майстерність фахівців з фізичної культури і спорту
2. Долікарська медична допомога
3. Спортивні споруди, тренажери та обладнання

Дисципліна вільного вибору студента 9:

1. Практикум зі скелелазіння
2. Практикум зі спортивних одноборств
3. Практикум з кросфіту

Дисципліна вільного вибору студента 10:

1. Спортивно-педагогічне удосконалення з ігрових видів спорту
2. Спортивно-педагогічне удосконалення з фітнесу
3. Спортивно-педагогічне удосконалення з складнокоординаційних видів спорту

Дисципліна вільного вибору студента 11:

1. Спортивний та лікувальний масаж
2. Фізична реабілітація
3. Фармакологічний супровід у сфері фізичної культури і спорту

Дисципліна вільного вибору студента 12:

1. Неолімпійський спорт
2. Нормативно-правові основи спортивної діяльності

Дисципліна вільного вибору студента 13:

1. Основи діагностики у спортивній діяльності
2. Олімпійська освіта